

Készült a XVII. Velencei Építészeti Biennálé Magyar Pavilon Kurátori Pályázatára.

A pályázati anyagot összeállította:

Papp-Fésűs Katalin, építész, stratégiai vezető

Papp Mátyás, építész alkotó

további közreműködők:

Ferencz Miklós, tipográfus és tervezőgrafikus

Ivándi-Szabó Balázs, fotográfus

Székesfehérvár, 2019. július 2.

2%

MIND THE GAP

VELENCEI BIENNÁLÉ 2020 MAGYAR PAVILON

HÁTTÉR

#1 SZAKMAI HÁTTÉR - ALKOTÓK	4
#2 RELEVANCIA ÉS AKTUALITÁS - A MAGYAR PAVILON TÉMÁJA	7
#3 KIÁLLÍTÁS CÉLJA, CÉLKÖZÖNSÉGE	8

VÍZIÓ

#4 SZAKMAI KONCEPCIÓ - KIÁLLÍTÁS	9
#5 VIZUÁLIS KONCEPCIÓ, LÁTVÁNYTERVEK	10
#8 KOMMUNIKÁCIÓS KONCEPCIÓ	15
#9 SZAKMAI KONCEPCIÓ - KATALÓGUS	16

PROJEKT

#6 MŰSZAKI LEÍRÁS - KIÁLLÍTÁS	12
#10 MŰSZAKI LEÍRÁS - KATALÓGUS	17
#11 KÖLTSÉGVETÉSI TERVEZET - PROJEKT	18
#12 MEGVALÓSÍTÁSI ÜTEMTERV - PROJEKT	20

SUMMA

#7 REZÜMÉ SUMMARY	14
----------------------------	----

Az alkotói csoportunk a művészeti - építészeti oktatás ideje alatt ismerkedett meg egymással, különböző pályázatok kapcsán újra és újra együtt dolgoztunk, mindemellett a professzionális életben mindegyikünk a saját útját keresi, folyamatosan újabb és újabb meghatározó tapasztalatokat és tudást szerezve. A legfőbb közös bennünk, hogy bár sosem szakadtunk el teljesen eredeti szakterületünkől, de folyamatosan kutatjuk azokat a határterületeket, ahol össze tud kapcsolódni látásmódunk és szakmai tudásunk, hogy erős hatású közös alkotásokat hozzunk létre.

Pályázók bemutatása

Papp-Fésűs Katalin, építész, stratégiai vezető
Papp Mátyás, építész alkotó

Együttműködésünk 2012-ban kezdődött. Azóta több projektet, installációt, workshopot és kulturális eseményt szerveztünk és valósítottunk meg. 2015-ben belevágtunk a legnagyobb szabásúbb közös projektünkbe: összeházasodtunk.

Közös munkáinkat kreatív energia és kemény jelenlét jellemzi, nem szeretünk a fióknak tervezni, nem riadunk vissza a megvalósítással járó szervezési és szerelési, kivitelezési feladatoktól, hisszük, hogy nem elég a kreativitás, annak testet is kell öltenie, „kreatív konstrukciók” formájában.

PAPP-FÉSŰS KATALIN

CÉLKITŰZÉS Az építészeti és az automatizálás határterületein alkotni felhasználói stratégiát, elérhető jövőt teremteni a két terület eszközeinek optimális felhasználásával.

SZAKÉRTELEM ÉS KÉPESSÉGEK Erős koncepcionáló képesség és rendszerszemlélet. Jelenlegi pozíciómban több egymástól független munkacsoport koordinálását végzem, felelős vagyok az általuk végzendő munka megtervezéséért és a munkafolyamataik folyamatos fejlesztéséért. Megteremtem az egyensúlyt, hogy üzletileg hatékonyan tudjon a design érvényesülni. Angol felsőfokú, német és francia középszintű nyelvvizsgálóval rendelkezem, jelenleg az angolt használom aktívan.

TAPASZTALAT Eddigi karrierem során első sorban a közösséget szolgáló terek építészeti fenntarthatóságával foglalkoztam építésztervezőként és stratégiai vezetőként, legyen az magyar fejlesztésű innovatív biológiai szennyvízkert Kínában, Suzhou közepén (www.organicawater.com), vagy high-tech, clockwise irodater a

magyar vidéken (Amplio Automatika, Székesfehérvár). Minden esetben tapasztaltam, hogy megfelelő kommunikáció nélkül nem jut el a célközönséghez a mondanivaló, így erre igyekszem folyamatosan nagy hangsúlyt fektetni.

TANULMÁNYOK BME ÉPÍTÉSZMÉRNÖKI KAR BUDAPEST, OKLEVELES ÉPÍTÉSZMÉRNÖK, 2014. Tanulmányaim során több tanulmányi versenyen és nemzetközi workshopon vettem részt, fél évet töltöttem Madridban az Universidad Europea de Madrid művészeti és építészeti karán 20. századi művészetet és városfejlesztést hallgatva. 2 évig voltam a Város Tanszék demonstrátora.

Hogy miért fontos számomra a magyar pavilon témája?

Szeretem Magyarországot minden hibájával, hiányosságával együtt. Vallom, hogy ahhoz, hogy a jövő fényesebb legyen, olyan ambíciózus fiatalokra van szükség, akik hajlandók nemzetközi tapasztalataikat magyar fejlesztéseken kamatoztatni.

ALKOTÓI TEVÉKENYSÉG Több kisebb művészeti projektet koordináltam, koncepciótól a megvalósításig, különböző nemzetközi workshopokon, kiállításokon és tanulmányúton tanultam a szakmát, mindemellett az utóbbi 3 évben több kontinensen szereztem üzleti, projektvezetési tapasztalatot az automatizálás és terméktervezés, ergonómia területén.

A Velencei Építészeti Biennálé, mint intézmény különös jelentőséggel bír számomra, mondhatni első látásra szerelem. 2010-ben volt először szerencsém kilátogatni a BME Urbanisztika tanszék szervezésében, azóta minden egyes alkalommal kilátogatok. 2012-ben lehetőségem volt a Biennálé területén megtartott magyar hallgatói kiállítást koordinálni és saját alkotással is megjelenni rajta, mely egy három hónapos intenzív munka volt közösen a tanszéki oktatókkal és a résztvevő 8 hallgatói csoporttal közösen. Az úthoz kapcsolódó publikációkat, kiállítást demonstrátorként fogtam össze. A készült cikkek az Építészfórumon találhatóak, saját cikkem az egyik városi kiállításról szól: <http://epiteszforum.hu/palazzo-bembo-traces-of-centuries-and-future-steps>.

MŰEMLÉKI FELMÉRÉS ST. HYPPOLITE, FRANCIAORSZÁG

XI. századi templomrom műemléki feltárása, Burgundia, 3 hét.

VELENCEI BIENNÁLÉ VELENCE, OLASZORSZÁG

Részvétel a Velencei Biennálén a magyar pavilonban hallgatói kiállítóként, a kiutazó magyar hallgatói csoport utaztatásának és alkotói részvételének koordinálása.

ECO-ARCHITECTURE SZENTPÉTERVÁR, OROSZORSZÁG
10 napos EU hallgatói workshop a szentpétervári Műszaki Egyetemen, ahol a fenntartható városi építészet volt a projekt téma.

BOTTOM-UP URBANISM DELFT, HOLLANDIA

10 napos nemzetközi workshop a kortárs amszterdami városépítészeti kihívásaira választ kereső csoport projektben a delfti Műszaki Egyetemen.

TERVEZÉSI MŰVEZETÉS GYAKORLAT ISZTAMBUL, TÖRÖKORSZÁG

2 hónapos szakmai gyakorlat az isztambuli Hakan Kiran tervezőirodánál egy isztambuli belvárosi hídépítkezésein a tervezői művezetést támogatva.

ECO-SOHO SZÉKESFEHÉRVÁR

Programterv, kurátori feladatok ellátása és arculat tervezés az Eco-soho nemzetközi 'újrahasznosítható építészet' workshop számára, közösen Papp Mátyással és Iváncsi-Szabó Balázssal.

HELLOWOOD WORKSHOP: DÉDESTAPOLCSÁNY ÉS SZIGET

Alkotó tábori tervezés és építés a Spora Architects projekt csapatában.

MOTEK STUTTGART

Kiállítási stand koncepció megtervezése, promóciós anyagok (katalógusok és ajándéktárgyak) tervezése és beszerzése; a stand kivitelezés, megvalósítás, 20 fős résztvevői csapat utaztatásának koordinálása.

A 4 napos kiállításon főszervezői, házigazdai tevékenység a kilátogató partnerek számára. 50 oldalas online és nyomtatott kiadvány tartalmi és grafikai létrehozása, fotós: Papp Mátyás. Kiadvány linkje: https://issuu.com/amplioautomation/docs/amplio_book_2017

PAPP MÁTYÁS

CÉLKITŰZÉS Építészként folyamatosan azon dolgozom, hogy a közösséget szolgáljam. Beleteszem a plusz energiát, amit az igényel, hogy szerethető, fenntartható házakat tervezek, nem riadok vissza a nehéz kérdésektől, építészként ezekkel kötelességem foglalkozni. Építészeti alkotói munkámat az utóbbi években a saját cégemben üzemeltetem, ahol projektjeink során elsődleges design szempont a tanulóévek alatt elsajátított emberközpontú, racionális építészeti értékek megteremtése.

SZAKÉRTELEM ÉS KÉPESSÉGEK Hiszek az adatvezérelt tervezésben, ahol az esztétika a jól használható, okosan megtervezett terekből és épületszerkezetekből fakad. Város léptékű tervezésben szereztem első sorban gyakorlatot a korábbiakban, így a jelenlegi projektjeimet is mindig nagyobb léptékben is elhelyezem, vizsgálom azok hatását a szűkebb és tágabb környezetükre. Munkáimban fő vezérelvként a fenntarthatóság és passzív energianyereség ill. energiavédelem jelenik meg.

TAPASZTALAT Építészeti tapasztalataimat elismert külföldi és hazai irodákban szereztem, jelenleg saját irodámat vezetem, amely építészeti

tervezésen túl kivitelezés szervezését is vállal. Így munkáink jó részénél a kivitelezési munkákat is mi irányítjuk, akár több száz milliós projektek esetében is, így nagyobb eséllyel kerül a tervezőasztalról megvalósításra egy-egy jó műszaki, design megoldás, lehetőség szerint végigvezetem a projekteket a kulcsátadásig.

2015_CRECON /SZÉKESFEHÉRVÁR, HUN/, ALAPÍTÓ, ÜGYVEZETŐ

2013_T.2a ÉPÍTÉSZIRODA /BUDAPEST, HUN/

2012_ÉRTÉK_FORMA /SZÉKESFEHÉRVÁR, HUN/

2011_FUSION ARCHITECTS /BUDAPEST, HUN/

2010_SZÖVETSÉG '39 /BUDAPEST, HUN/

2009_JDS/JULIEN DE SMEDT ARCHITECTS //BRÜSSZEL, BELGIUM/

2008_KARÁCSONY ÉPÍTÉSZIRODA /BUDAPEST, HUN/

TANULMÁNYOK BME ÉPÍTÉSZMÉRNÖKI KAR BUDAPEST, OKLEVELES ÉPÍTÉSZMÉRNÖK, 2012. Diplomamunkámban a hasznosítatlan városi terek építészeti eszközökkel történő átmeneti hasznosítását vizsgáltam, amellyel több diplomadíjat nyertem (Hauszmann-díj és MUT diplomadíj):

epiteszforum.hu/atadtak-a-2012-evi-hauszmann-dijakat, epiteszforum.hu/mut-diplomadijak-2012

Diplomamunkám linkje: epiteszforum.hu/foghij-ak-ideiglenes-beepitese-papp-matyas-diplomaterve

Hogy miért fontos számomra a magyar pavilon témája?

Rendkívüli lehetőségnek tartom, ugyanakkor felelősségnek is a Biennálét. Kiállítóként esélyünk lenne megszólítani az építész közösséget egy égető, kizárólag általunk feloldható, világméretű problémával kapcsolatban.

Nincs senkinek a kezében a megoldás, de együtt gondolkodással ki tudunk találni jó megoldási stratégiákat, élhetőbbé tudjuk tenni a Földet a tömegek számára is.

ALKOTÓI TEVÉKENYSÉG Ha lehetőségeim engedik, workshopok, installációk aktív résztvevője, szervezője vagyok, alapvetően elmondható, hogy fontos számomra a téma, a hiteles mondanivaló, ami mögé be tudok állni, akár építész, akár egyéb művészeti minőségben.

KIÁLLÍTÁSOK, WORKSHOPOK

2018_KÖZÖNSÉGES VETÍTÉSEK MEGVALÓSULT ÉPÜLETEKBEN

2015_BETON WORKSHOP

2014_ECO SOHO - ÚJRAHASZNOSÍTHATÓ ÉPÍTÉSZET

2012_HELLO WOOD, SZAKRÁLIS TÉR ÉPÍTÉSE FÁBÓL

2010_SOXEM ALAPÍTVÁNY - STRUKTÚRÁK

2009_SPRING WARMING - A NIGHT IN BRUSSELS

2007 & 2008_ EGYETEMI KIÁLLÍTÁSOK

További közreműködők:

Ferencz Miklós

CÉLKITŰZÉS A tipográfia kutatása, alkalmazása különböző projektekben, lehetőség szerint tudásom és tapasztalataim bővítése izgalmas közös projektek során.

SZAKÉRTELEM ÉS KÉPESSÉGEK Tervezőgrafikusként kezdtem pályámat, majd fokozatosan orientálódtam a tipográfia irányába. Több éves külföldi tapasztalattal széles rálátást szereztem a szakmámra. Első sorban arculati tipográfia létrehozásában és kiadványok tervezésében mozgok otthonosan. Minden érdekel, ami konceptuális és kísérleti grafika, így folyamatosan fejlesztem magam. Angol, francia felsőfokú aktív nyelvtudással rendelkezem.

TAPASZTALAT

2019: óraadó tipográfia tanár, Moholy-Nagy Művészeti Egyetem / Budapest

2018: 4 hónapos design és art-residency, Factatory / Lyon (FR)

2016-: szabadúszó grafikus és tipográfus

2015: teljes állású grafikus - Sawyer Miller Group / Budapest

2014: óraadó tipográfia tanár - Budai Rajz Iskola / Budapest

2008 - 2010: teljes állású grafikus és művészeti vezető - Sawyer Miller Group / Budapest (HU)

2007 - 2010: részmunkaidős grafikus - Central Színház / Budapest

TANULMÁNYOK

Tipográfiai posztgraduális kutatás - Atelier National de Recherche Typographique (ANRT) / Nancy (FR)

MA2 diploma - tervezőgrafika, Moholy-Nagy Művészeti Egyetem / Budapest (HU)

BA diploma - vizuális kommunikáció és tervezőgrafika, Visart (Ecole d'Art Maryse Eloy) / Budapest (HU)

Hogy miért fontos számomra a magyar pavilon témája?

Úgy gondolom, hogy a kitalált koncepció nagyon erős tud lenni, de csak megfelelően erős grafikai támogatással. Örülök neki, hogy nehéz témát választott az alkotó páros, fontos része szerintem az építés létnek a társadalmi szerepvállalás, a vizuális nevelés rajtuk keresztül tud a legtöbb emberhez eljutni.

ALKOTÓI TEVÉKENYSÉG feren.cz

WORKSHOPOK: Borna Izadpanah, Indra Kupferschmid & Jérôme Knebusch, Daniel Eatock, Sibylle Hagmann, Hello Wood, Joost Grootens, Mieczyslaw Wasilewsky, Jonathan Barnbrook

PUBLIKÁCIÓK:

2014: Hellodesign, online magazin, Magyar Tehetségek

2014: Brand, The Narrative of Art, i2014F / November (ISSUE 18)

2014: Après/Avant, #2 2013/14

2013: Catalogue Design Parade 8, Archibooks

2012: Black & White, New Monochrome Graphics, Victionary

KIÁLLÍTÁSOK:

2019: Innovative by Design / Bécs (AT)

2018: Design HétBudapest / Budapest (HU)

2018: Factatory / Lyon (FR)

2017: Typostammtisch / Berlin (DE)

2015: Design Terminal / Budapest (HU)

2014: PontON Gallery / Budapest (HU)

2014: Pulp Festival, La Ferme du Buisson / Párizs (FR)

2013: Közös kiállítás Daniel Eatock-kal, La Chaufferie / Strasbourg (FR)

2011: Printa Galéria / Budapest (HU)

2010: Budapest Design Hét / Budapest (HU)

IVÁNDI-SZABÓ BALÁZS

CÉLKITŰZÉS Sajtófotósként elsődleges célom az események hű megjelenítése, portréfotózásban az emberek egyedi karakterét, szépségét próbálom megörökíteni.

SZAKÉRTELEM ÉS KÉPESSÉGEK Már több éve kizárólag Leica manuális rendszerrel dolgozom. Nagyobb kihívás sajtós környezetben, de a végeredmény is sokkal kiemelkedőbb tud lenni, művészi értéket képvisel. Aktív angol nyelvtudással rendelkezem.

TAPASZTALAT Fotósként kezdtem a karrierem az origo.hu csapatában, azóta dolgoztam a Videoton FC, a Heti Válasz és a Magyar Konyha gasztromagazin számára is.

TANULMÁNYOK MUOSZ BÁLINT GYÖRGY AKADÉMIA, FOTÓRIPORTER SZAK, 2010.

Hogy miért fontos számomra a magyar pavilon témája?

Korábban még nem fotóztam Biennálét, bár kiállítás megnyitókat, közösségi eseményeket gyakran szoktam, külföldi tudósításokban is vettem már részt fotóriporterként, ez egy új tapasztalás lenne számomra.

ALKOTÓI TEVÉKENYSÉG ivandibalazs.com/about

RELEVANCIA ÉS AKTUALITÁS A MAGYAR PAVILON TÉMÁJA A XVII. VELENCEI ÉPÍTÉSZETI BIENNÁLÉN

A világ 2%-a engedheti meg magának, hogy építész fogadjon.

Az építészek fejlesztőkkel, magán beruházókkal és családi ház építetőkkel találkoznak munkájuk során. Átlagemberekkel nem kerülnek munkakapcsolatba.

Szeretünk magunkra és szakmánkra, mint a társadalom egyik pillérére gondolni. Bizonyos szempontból ez így is van. Targyszerű hatásunk léptékekkel nagyobb, mint az elvi, eszmei hatásunk. A minket körülvevő épített környezetet alakítjuk, de a lakóit, az embereket nem. Magasztos fölényel szemléljük a lakások, házak kialakítását, és lenézően nyilatkozunk építészeti minőségükről.

Pontosan ezért az építész szakma ki van téve a gazdasági felső és felső-középosztály piaci szerepvállalásának.

Ennek szomorú példáját és bizonyítékát láthattuk a 2008-as világválságnál. De ugyanez a folyamat jelentkezik a bővülés időszakában is.

A világválságot követően a világpiacok kedvező alakulása elindított egy globális méretű építőipari fellendülést. Szerencsések vagyunk, hogy egy ilyen piaci környezetben élhetünk, szakmánkat gyakorolhatjuk. Formálhatjuk és vezethetjük a kortárs építészet stílusait.

Egyértelműen látszik, hogy több szerencsés változás történt a válság előtti időszakhoz képest. A lakások épületgépészeti és használati gépesítése során egyre nagyobb figyelmet szentelünk okos és fenntartható gépeknek, amelyeket távolról lehet mobil applikációval irányítani, ellenőrizni és AAA++ energiagazdálkodásúak.

Ráadásul újabb és újabb hőtechnikai és jogszabályi követelménynek kell megfelelnünk, míg piaci igény az új, „okos” épület. Lassan országosan, uniós szinten szelektíven gyűjtjük a kommunális hulladékot, így az otthon kényelméből megteesszük a környezetvédelemért, fenntarthatóságért, ami lehetséges.

A magyarországi és a nyugati világ lakásokat érintő statisztikái összhangban alakulnak. Egy konstans törésvonal nyílik az országokon, régiókon belül is, de még ennél is nagyságrendekkel nagyobb az a szakadék, amely abból következik, hogy a világ másik fele markánsan eltérő utat jár be, és ez a két világ fokozatosan távolodik egymástól.

A nyugati típusú világban miközben folyamatosan csökken az egy háztartásban élők száma, a lakásméretet konstans növekedést mutatnak. A lakásmérettel összhangban a lakásokhoz köthető energiafelhasználás is nő. Négyzetméterre vetítve kevesebb energiára van szükségünk az új építésű épületek esetében, de összességében a háztartások energiaigényének növekedése mégis töretlen.

A nagyobb lakásterület természetesen nagyobb épületvolumen is jelent, amely nem csak az energiaigényben, hanem a kivitelezések léptékében is realizálódik. A piac folyamatosan nő, és a lakásokra jutó építési költségek, anyagmennyiségek, üzemeltetési feladatok velük együtt. Az energetikai megfontolások újabb technológiák és anyagok széleskörű alkalmazását hozta, amely nagyságrendekkel megnöveli a kivitelezési, ezáltal a befektetési árakat. Ez a korszerű lakások lakástulajdonosi körét drasztikusan csökkenti, hiszen ezeket az árakat, már kevesen engedhetik meg maguknak, a bérleti konstrukció egyre inkább előtérbe kerül olyan országokban is, ahol korábban az ingatlan tulajdonlás volt a jellemző.

Az újabb technológiák, gépészeti megoldások egyértelműen az elektromos áram felhasználásának növekedését hozták el, ennek előállítása pedig egyre nagyobb terhet ró az államokra, bár építészként megpróbálunk ezen túllendülni, látnunk kell, az okos otthonok és különböző automatizálási rendszerek már az építészet jelene, nem lehet tőlük eltekinteni, muszáj az egységes építészeti, tervezési koncepció részévé válnia, akár csak az összes gépészeti szerelvénynek.

Miközben egyre gyorsuló ütemben fejlődik iparágunk, és egyre több energiát és gondolatot teszünk a fenntarthatóságba, nincs időnk foglalkozni a lemaradókkal. Azokkal a lemaradókkal, akik száma exponenciálisan nő: míg a szerencsés társadalmi osztályok esetében az egy háztartásban élők száma csökken és a lakások területe nő, a világ többi részén pontosan ellentétes esemény zajlik: csökkenő lakás területek és rohamosan bővülő lakószám.

A TERVEZETT KIÁLLÍTÁS CÉLJA, CÉLKÖZÖNSÉGE

A kiállításunk elsődleges célja, hogy minden finomkodás nélkül bemutassa a nyugati világ elkendőzött számait, illetve hogy megszólítsa az építész közösséget. Egy olyan közösséget, amely egy elit buborékban létezik. Az a bizonyos olló egyre nyílik, mi, építészek pedig passzív szereplői vagyunk a folyamatnak. Ezen összefüggésekre, számokra koncentrálni szeretnénk bemutatni az előttünk láthatatlanul munkálkodó lakhatási problémákat. Installációink nem nagy építészeti gesztusokból áll, hanem néhány egyszerű, de azonnal érthető motívumból, amely a zsigeri reakcióktól a mély gondolatokig tud vinni bármely látogatót, szakmabelit és laikust egyaránt. Ezt a hatást a komfort-diszkomfort érzetek gyors váltakozásával tervezzük elérni.

Kiállításunk nem megvalósult példákat ill. megoldási mechanizmusokat szeretne bemutatni, felvázolni, hanem tudatosítani az építész közösségben, hogy ez a folyamat már rég elkezdődött, valós és rendszerszintű reakciót kíván! Olyan reakciót, amely nem egy építész, egy iroda, egy építész közösség, egy ország lózungja, hanem egy diskurzus eredménye, szerteágazó megoldás-hálózat.

A kiállítás tanulsága egyben a **CREATIVE CONSTRUCTIONS** csoport manifesztuma: olyan építészeti 2x5 pont, amely a jövőbe vetett hit és változás alappillére lehet: **START SMALL, THINK BIG.**

START SMALL 5 PONT az építészekről

#1 TRY HARDER

A költségoptimalizált üzemeltetés \neq fenntartható. Attól, hogy egy lakásnak alacsony a rezsije, még nem lesz környezettudatos.

#2 LESS IS MORE

A kevesebb több, mind területben, mind berendezési tárgyakban.

#3 STORAGE WARS

Tárolt, nem gyakran használt dolgainknak ne legyen jobb lakhatása, mint nekünk.

#4 MAKE CARPORT NOT GARAGE

Gépkocsinknak ne legyen jobb lakhatása, mint nekünk.

#5 GIRL POWER, WOMEN' S RIGHTS

Nyomásgyakorlás! Fektessünk nők egészségébe és jogaiba, építészeti képzésébe, ez a jövő kulcsa.

THINK BIG 5 PONT az építészeknek

#1 OVERSIMPLIFY INSTEAD OF OVERSPECIFY

Épületek telepítési optimalizálása fenntarthatósági szempontból, hogy minél kevesebb gépészetre és mesterséges világításra legyen szükség. Az építész felelőssége, hogy a terek a lehető leguniverzálisabbak legyenek, hogy ne csak a következő 3-5 év igényeit szolgálják ki eredményesen, túltervezetten, hanem az épület teljes élettartama alatt, funkcióváltás esetén is flexibilisen alakíthatók legyenek a szükségesig leredukált terek.

#2 SUSTAINABLE LAYOUT & SHAPE OPTIMISATION

Az optimalizált telepítést kihasználva a tartószerkezetek méreteinek optimalizálása, telepítési szempontból is, hogy a csapadék, szél és napsugárzás elleni védelmet már a tartószerkezet, egyéb épületszerkezet teljesítse.

#3 CLOCKWISE OPERATION

Az optimalizált szerkezeteket olyan terekkel kell megtölteni, amelyek folyamatosan, akár naponta többször képesek funkciót váltani, hogy minél kevesebb négyzetmétert vegyünk el a természetől.

#4 SUSTAINABLE, SIMPLE MEP DESIGN

A telepítésnek köszönhetően egyszerű és fenntartható gépészet telepítése.

#5 SIMPLE CONSTRUCTION, EASY MAINTENANCE

A gépészeti és elektromos szereléseket a tartószerkezeti és belső térelválasztó szerkezeteken kívül szereljük, hogy minél rövidebb legyen az építkezés és a karbantartás; a funkcióváltás lekövetése ne csak roncsolással legyen megoldható.

Az 5 pont használata nem egy építészeti stílus követése, feltámasztása vagy építészettörténeti ekvivalencia, még csak nem is ismeretlen fogalmak és elgondolások forradalmi alkalmazása, hanem egy ésszerű, szimpla irány, amely könnyen követhető, alkalmazható és terjeszthető. Olyan egyszerű elvek, amelyek alkalmazása nem igényel erőfeszítést, de nagy hatással bírhat!

A KIÁLLÍTÁS KONCEPCIÓJA

A pavilont két fő gondolati egységre osztjuk, amely összesen három nagy kiállítótérben kel életre. Ezek a kiállítóterek követik az épület struktúráját, és így jönnek létre a külön terek, külön témák: északi, déli és keleti épületrész, nagy hangsúlyt fektetve a bejárat szerepére a kiállítás organizációjában.

Az egyes épületrészeket a mondanivalónk parafrázisaként formáljuk meg, így kap mindkét egység külön karaktert és történetet. A kiállítás elrendezésében külön figyelmet szenteltünk, hogy a tájolás, benapozás, téri elrendezések és a terek nagysága építészetileg lekövesse és erősítse a kiállítás mondanivalóját.

BEJÁRAT: SORSHÚZÁS PICK YOUR FATE

A pavilon bejáratánál, belépéskor interaktív terminálok várják a látogatókat. Rövid kérdéssor kíváncsiskodik a látogató saját lakáshelyzetéről: hányan laknak egy háztartásban, mekkora alapterületen, bérlemény vagy tulajdon, melyik országból érkezett.

A kiállítás további megtekintésére két út áll nyitva: a déli „peches” épületrész, minden teendő nélkül bejárható, viszont az északi „szerencsés” irány csak egy sorsoló automata használatával. Ahogy nem lehet befolyásolni a születés során, hogy ki milyen társadalmi szituációba születik, úgy itt sem lehet megjósolni, hogy kinek melyik irányba kell elindulnia.

Míg az északi irányba ellenőrizzük, hogy ki léphet be, addig a déli épületrész szabadon felfedezhető akárkinek, sorshúzás nélkül is. A bejárat boltív síkjában, amely az udvarra vezetne, egy falat építünk, amely elválasztja a látogatókat az udvartól, amelyet csak az északi részt látogatók látogathatnak. Ez a fal egyben az első elem, amely megszólítja a látogatókat. Itt kapnak helyet a kiállítás kezdő utasításai és fő adatai, megjelenésében markánsan elkülönítve a felénél.

Az észak felé vezető oldalt fehér alapon fekete szöveg és ábra uralja, míg a délit fekete alapon fehér feliratok és grafikai elemek, így használva fel az univerzálisnak mondható fehér a „jó”, fekete a „rossz” jelképeket végig a kiállítás során.



VIZUÁLIS KONCEPCIÓ, LÁTVÁNYTERVEK

A megérkezés terét követő további kiállítóterek téri és vizuális világát az alábbi leírás és látványtervek mutatják be.

THE WEST: A SZERENCSEK

ÉSZAKI, KELETI ÉPÜLETRÉSZ ÉS UDVAR

Az északi szárnyba, a nagyobb keresztmetszetű útvonalon érkezünk, amely a fejlett világot jelképezi. A látogatók kb. 10 %-át engedjük be ebbe a térbe a véletlenszerű sorsolás szerint.

A kiállítás erős tartalma és reménybeli hatásgyakorlása miatt nélkülözhetetlen, hogy a látogatók nagy részétől elvegyük a tényleges részvétel lehetőségét ezen térrésztől, csak úgy mint az életben: a szerencsés kevesek, a peches tömegek.

A Szerencsések egy viszonylag klimatizált, jó légállapotú, jó arányú térbe érkeznek, ahol a kiállítás tömören bemutatja, hogy milyen nagyszerű dolgokat értünk el az építészet által, hogy az új épületek fajlagosan mennyivel kevesebb energiát igényelnek Magyarországon és a világban. Az épített elemek fából készülnek, a klíma a lehető legjobb energiagazdálkodású.

Az északi térrészben egy lépcsőzetes piramisdobogó épül, amely az egy főre jutó lakásméretet mutatja be méretarányosan néhány domináns „nyugati” országban, köztük Ausztráliában, Kanadában, az USA-ban, EU-ban és végül Magyarországon.

A keleti épületrészben egy kellemes klímájú megpihenést, egy pohár hűsítő vizet biztosító teret kínálunk, ahol ki tudják fűjni magukat a melegben, sétában megfáradt biennálézók. Ide dolgozik a klíma, és itt mindenki vendégünk egy pohár vízre.

A műanyag poharakat természetesen szelektíven gyűjtjük, hangsúlyosan felhívva erre a kedves látogatók figyelmét. A kelet és déli térrészt elválasztó fa falba kerül beépítésre a klíma és a szelektív hulladékgyűjtő is, de ezen a falon kap helyet egy egyirányú kijárat is a déli térrészbe, azon át pedig a menekülő ajtó is elérhetővé válik.





THE REST: A PECHESÉK

DÉLI ÉPÜLETRÉSZ

A déli szárnyba egy szűkebb folyosón keresztül lehet bejutni. A látogatók nagy részét ide fogjuk sorsolni, ami tükrözi a mai társadalom összetételét is: a szerencsés kevesek a peches tömegekkel szemben.

Ez a térrész a kiállítás azon területe, ahol zsúfolt érzetet keltünk, bemutatva, hogy milyen a helyzet a világ nagyobbik részében.

Itt a kevésbé szerencsés országok lakásméretét mutatjuk be hasonlóan, dobogók kialakításával.

Mivel a kiállításnak nem célja, hogy ítéletet mondjon, így Magyarországot itt is ábrázoljuk dobogó formájában, hiszen valljuk be, a következő évtizedek fogják eldönteni, melyik világhoz fog tudni tartozni országunk.

A falon nyomkövethető a belépéskor kitöltött kérdőív realtime statisztikája, valamint projektorokkal látható, mi zajlik a másik térrészben, ahova nem juthattak be. Így pontosan, akárcsak a valóságban, egy szűrőn keresztül mégis megtapasztalhatják az itt rekedtek, miből maradtak ki.

A déli szárnyat praktikus okokból is választottuk a „zsúfolt” résznek, itt található az épület vészkijárata.

Ami a szándékolt rossz érzést ebben a térben öngerjesztően, a kiállítás teljes időszaka alatt fokozni fogja, hogy a másik térbe fújó klíma ide köpi a meleget, illetve a másik térben jóhiszeműen szelektív gyűjtőbe dobott műanyag poharak itt igazából a padlón landolnak, egyre nagyobb szeméthalmot generálva, ezzel is minél erősebben reflektálva a két világ között feszülő ellentmondásokra.

Célunk, hogy a kiállítás mondanivalójának kettőséget téri megvalósításban is bemutassuk, úgy gondoljuk, hogy a pavilon erre alaprajzilag kifejezetten alkalmas is, be tudja fogadni a tervezett kiállítást.

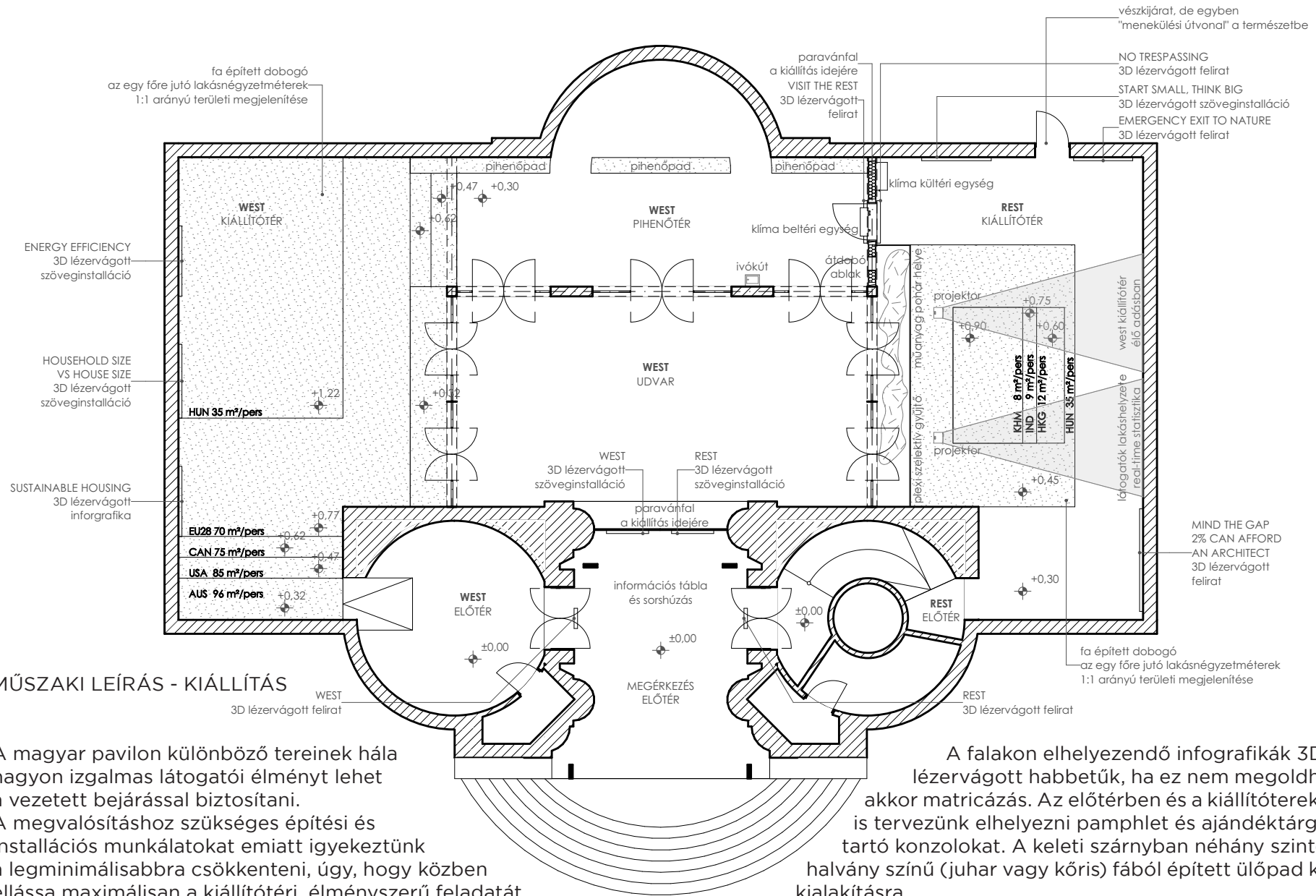

MŰSZAKI LEÍRÁS - KIÁLLÍTÁS

A magyar pavilon különböző tereinek hála nagyon izgalmas látogatói élményt lehet a vezetett bejárással biztosítani. A megvalósításhoz szükséges építési és installációs munkálatokat emiatt igyekeztünk a legminimálisabbra csökkenteni, úgy, hogy közben ellássa maximálisan a kiállítótéri, élményszerű feladatát.

A fa épített dobogók képezik a legnagyobb építési munkálatot, ezek a kiállítás idejére az egy főre jutó lakásnégyzetméterek 1:1 arányú területi érzékeltetését hivatottak szolgálni: mindenki megtapasztalhatja, milyen az egyes országokban a lakáshelyzet.

A falakon elhelyezendő infografikák 3D-s lézervágott habbetűk, ha ez nem megoldható, akkor matricázás. Az előtérben és a kiállítóterekben is tervezünk elhelyezni pamphlet és ajándéktárgy tartó konzolokat. A keleti szárnyban néhány szintén halvány színű (juhar vagy köris) fából épített ülőpad kerül kialakításra.

Szükséges IT eszközök: beléptető terminálok, belépés és légállapot érzékelők, projektorok és hangfalak, split-klíma és vízautomata.

MŰSZAKI LEÍRÁS - KIÁLLÍTÁS

Az alábbi szemléltető ábrák mutatják be az egyes térrészletek funkcióit, az azokon belül elhelyezendő installációkat.

2 ideiglenes, méretezett könnyűszerkezetes fal kerül az épületbe beépítésre a dobogókkal azonos szerkezettel, kialakítással, melyek roncsolás mentesen botnhatók a kiállítás végén.

A bejáratnál lévő fal egyedi dekort kap, infografikával. A keleti és déli szárny közötti elválasztó fal fogadja a műanyag poharak kidobó nyílását és a split-klimát.

Ezeken kívül a déli szárnyat az udvartól fix plexi fallal választjuk el, melynek egy alsó pohárgyűjtő konténere kerül kialakításra.

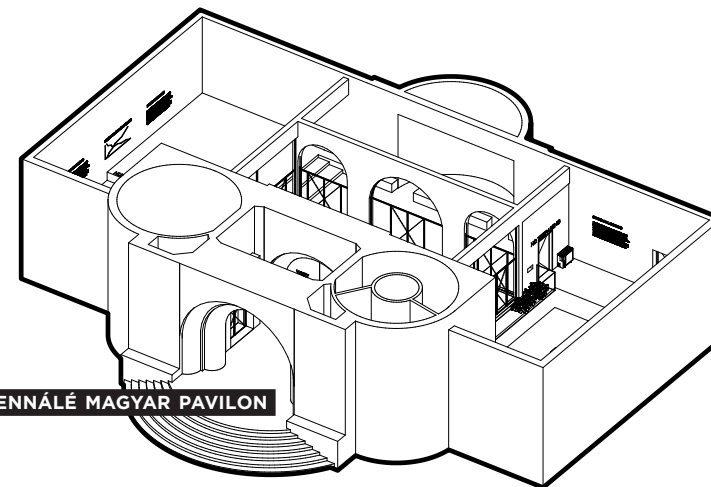

ÉSZAKI ÉS KELETI TÉRRÉSZ, UDVAR

WEST - A SZERENCSESEK

CSENDES, TÁGAS, KÉNYELMES, JÓ LÉGÁLLAPOT

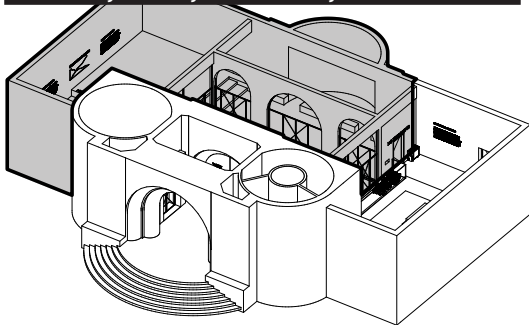

MEGÉRKEZÉS

PICK YOUR FATE - SORSHÚZÁS

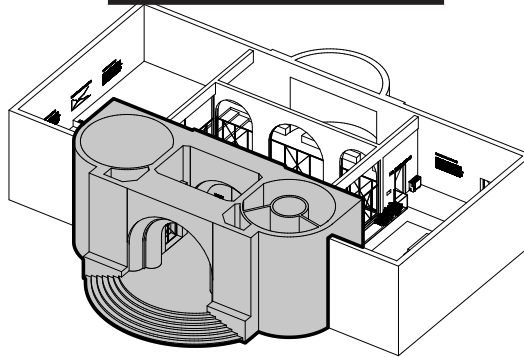

DÉLI TÉRRÉSZ

REST - A PEHESEK

ZAJOS, ZSÚFOLT, LEVEGŐTLEN, MELEG

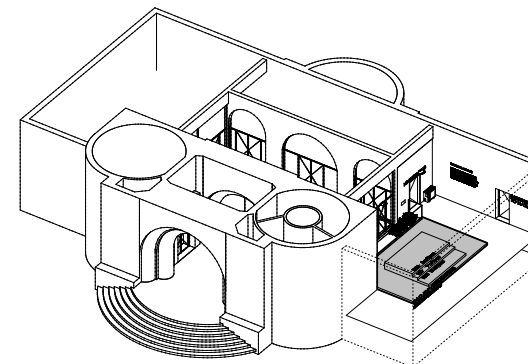
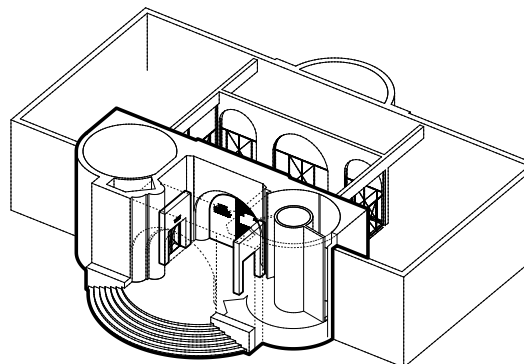
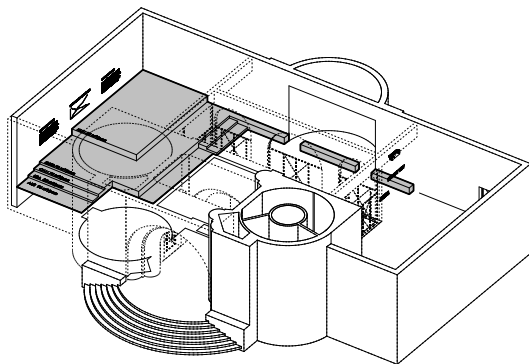
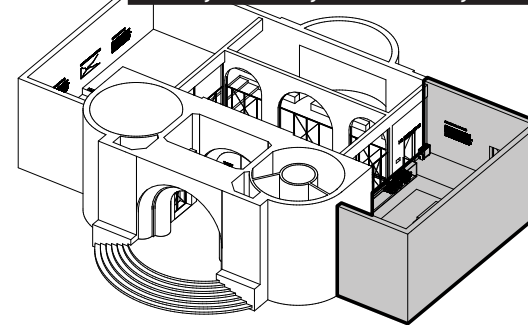

A világ **2%-a** engedheti meg magának, hogy építész fogadjon.

Az építészek fejlesztőkkel, magán beruházókkal és családi ház építetőkkel találkoznak munkájuk során. Átlagemberekkel nem kerülnek munkakapcsolatba.

Szeretünk magunkra és szakmánkra, mint a társadalom egyik pillérére gondolni. Bizonyos szempontból ez így is van. Tárgyszerű hatásunk léptékekkel nagyobb, mint az elvi, eszmei hatásunk. A minket körülvevő épített környezetet alakítjuk, de a lakóit, az embereket nem. Magasztos fölényel szemléljük a lakások, házak kialakítását, és lenézően nyilatkozunk építészeti minőségükről.

Kiállítási koncepciónkkal egy nyílt párbeszédre hívjuk az építész és laikus közösséget, gondolatébresztőnek szánjuk nagyon elemi eszközökkel operálva.

A boncolt kérdések a következők: mitől lesz a lakáshelyzet világszerte megoldott, mik a lokális problémák, hogyan tudunk ezekre globális megoldási stratégiát kidolgozni.

Only **2%** of the population can afford to hire an architect.

Architects collaborate almost exclusively with developers, contractors and sometimes family homes are also commissioned. We have no workrelations with the common people.

As architects, we tend to think of ourselves as a pillar to modern society. In some aspects it may be the case. The impact we generate is far more extensive on the material level, than it is on the conceptual level. We form the built environment, but we do not form the people in it. We stand on the high ground when it comes to articulate our condemning opinion on the poor architectural quality and living conditions of the population.

With our exhibition concept we invite architects and non-architects to an open communication, we hope to provoke some thoughts with the very minimal material approach we plan to apply in the exhibition hall.

Our question is simple: what methods, what approach can we, architects offer that can provide solutions for the local housing problems on a global scale.

KOMMUNIKÁCIÓS KONCEPCIÓ

CÉL Mint az a kiállításunk bemutatásából kitűnik, a magyar pavilon sikere kizárólag tartós hatásgyakorlásban és interakcióban mérhető. Célunk megegyezik az összes többi kiállítással a Biennálén. Éppen ez teszi roppant nehezzé a feladatot sikeresen teljesíteni.

Úgy gondoljuk, hogy ha a magyar pavilonbéli installáció elképzelésünk szerint készül el, hangvétele és nyerssége révén esélye van az átlagosnál nagyobb média visszhangra. A téma és annak közlési módja nemzetközi relevanciával bír, mivel nem elszigetelt problémakört feszeget.

A kommunikációs koncepcióban első sorban azokra a nemzetközi, egyezményes metakommunikációs jelentésekre alapozunk, amelyek kevés szóval is tudják ugyanazt a tömör mondanivalót közvetíteni, akárhonnán érkezik a látogató (fehér-fekete, komfort-diszkomfort, tágas-zsúfolt), emellett pedig néhány erős, könnyen megjegyezhető és a pavilonhoz, a kiállításhoz köthető kifejezéseket vezetnénk be az egységes kommunikáció érdekében (West-Rest, 2%, mind the gap).

CÉLKÖZÖNSÉG Megszólítjuk kiállításunkkal a szűk építész szakmán kívül a közvéleményt és közízlést alakító tömegeket is. Első sorban itthon, de célunk egy minél szélesebb körű nemzetközi sajtómegjelenés is, emiatt tartjuk fontosnak a kimagasló minőségű sajtófotók készítését.

Mivel kiállításunk célja egy erős, közvetlen hatásgyakorlás, ezért szeretnénk ezt az élményt minél tisztábbnak megőrizni. Ezért, bár ezzel rizikót vállalunk, szeretnénk a kiállítás valós hatásmechanizmusát a legvégsőig megőrizni, az előzetes kommunikációban nem említeni a megvalósítás eszközeit, pl. a split-klimát és a műanyag poharakat, csak a tervezési koncepciót és magát a témát.

MEGVALÓSÍTÁS A kiállítás ideje alatt szeretnénk a látogatói tapasztalatokat kiszélesíteni online, nem csupán tartalmilag, hanem a szélesebb körű elérés, a magasabb látogatószám miatt is.

A kiállítás hatását tudnánk sokszorozni így, nem csak térben, de időben is, az online kiállítás a biennálé után is „nyitva tud maradni”.

Szeretnénk, ha a kiállításunkat, hasonló feltételekkel, mint a Biennálé területén, meg lehetne látogatni az interneten keresztül is, VR szemüveggel pedig akár 3D-ben is bejárható lenne, amelyhez speciális kamera felvételeket készítenénk a teljes kiállításról.

Az online látogatás során szintén megkérnénk a saját lakásadatai megadására a látogatót, ezt követően randomgenerátor segítségével sorsot húzna, hogy melyik tartalom lesz számára elérhető. Ezek után online bejárható a sorsának megfelelő kiállító tereket, illetve a fizikai biennálé ideje alatt live streaming segítségével követhetné a kiállítás valós alakulását.

Természetesen úgy kell összehangolni az online megjelenést, hogy a ma már nélkülözhetetlen közösségi média a megfelelő hangsúlyt és folyamatos törődést megkapja a hivatalos honlap mellett.

Ha technikailag lehetséges, minden kommunikációt különböző közösségi médiafelületeken szeretnénk intézni, a közönség aktív bevonásával.

Az online látogatás lehetőségének biztosításával esélyt adhatnánk azon érdeklődők számára is, akik mindkét kiállítási tereket szeretnék megismerni - vagy csak bármilyen okból, de nincs lehetőségük Velencébe utazni a Biennáléra.

A koncepció fontos része, hogy a kiállító terekben uralkodó hőmérséklet és egyéb okosothonokban is mért értékek mindig nyomon követhetők legyenek: valós mért eredményeket jelzünk ki folyamatosan a honlapon ezekről (fényviszonyok, páratartalom, látogatószám, hőmérséklet).

Bízunk benne, hogy a kitöltött kérdőívek olyan mennyiséget tudnak elérni, amiből már látszanak majd adatok, világviszonylatban is.

A velencei sajtónapokon és a kiállításon a teljes kiállítási időszak alatt kreatív ajándékként a világ lakáshelyzetét „hőtérképen” ábrázoló képeslapot tervezünk osztani, melyen szerepel az online kérdőív (és honlap) elérési útvonala QR-kódként, valamint újrhasználható műanyagból 2 oldalán eltérő mintával (West és Rest) dombornyomott zsetont osztanánk, emlékeztetőként a bemutatott kettősségre.

SZAKMAI KONCEPCIÓ - KATALÓGUS

A kiállítás, a hozzá kapcsolódó online felületek és publikációs anyagok angol és magyar nyelveken készülnek el.

Az arculati kialakításnál szeretnénk a kiállítás kettősségét minden grafikai felületen egyértelműen jelezni.

KATALÓGUS TARTALMA A katalógusunk több megközelítést és tartalmi egységet tartalmaz. A különböző fejezetek, különböző lakáshelyzeti kutatási megközelítéseket elemeznek, ezáltal kiteljesítjük a kiállításunkat, miközben az egyes fejezetekben alátámasztjuk megállapításainkat, és elősegítjük a hatásos, figyelemfelkeltő kommunikációt.

#01_PAMPHLETS

A kiállítás bemutatása, két külön pamflet formájában.

A kiállítás nyelvezetéhez illeszkedve pamflet formájában szeretnénk bemutatni a kiállításunkat.

A bemutatás során külön-külön prezentáljuk a kiállítás két felét. Igyekezve óvatos egyensúly megteremtésére, ezzel tudunk elgondolkodtató üzenetet közvetíteni a közönség felé.

#01.1_PAMPHLET WEST

A műfajra jellemző nyelvezettel foglalkozik a modern, okos, fenntartható lakhatással a fejlett világban. Kihangsúlyozva a koncepció bemutatása során tárgyalt magatartást, építészetet és energiagazdálkodási elveket.

#01.2_PAMPHLET REST

A műfajra jellemző nyelvezettel foglalkozik a szerencsés körön kívül rekedtek lakáshelyzetével, kihangsúlyozva, hogy világunk jövője valójában nem a fejlett világban zajló fejlesztéseken múlik első sorban, hanem, hogy a tömegek ettől mennyire szakadnak le, illetve mennyire nő meg a számuk.

#02_DATA FLOW

Adatok, statisztikák

A tényleges adatok bemutatása beszédes, gyönyörű infografikákon keresztül, állásfoglalás és mellébeszélés nélkül, kizárólag a tények.

Megbízható, kurrens adatok összegyűjtése, és grafikai egységesítése, prezentálása művészeti alkotásként a pavilonban és a készülő kísérő kiadványban. Az adatvizualizáció a modern kommunikáció

egyik legerősebb eszköze. Ki szeretnénk használni az ebben rejlő lehetőségeket. Úgy véljük, ez a katalógusunk legnehezebb eleme. A megfelelő adatokat kell olyan szisztéma szerint összepárosítani, hogy könnyen értelmezhető, a nagy összefüggéseket közérthetően bemutató, igényes grafikai alkotások jöjjenek létre, amelyek egyértelműen, a kiállításra kidolgozott arculati nyelven keresztül kapcsolódnak egymáshoz, miközben mindegyik megtartja egyéni és összetéveszthetetlen megjelenését. Az adatok esztétikájában számunkra a legfontosabb, hogy tömören, érthetően tudjunk prezentálni fontos számokat, a kidolgozandó arculati nyelvezet legfőbb célja is ez.

#03_CONVERSATIONS

Interjúk.

Egységes kérdésekkel fordulunk a témához különböző módon kapcsolódó prominens személyekhez. Felkérni tervezett interjúalanyok:

- **Simonyi Gyula**, közgazdász-teológus, a Bocs Alapítvány vezetője, amely kiemelkedő hangsúlyt fektet a fejlődő országokban a nők oktatásának támogatására,
- **Julien de Smedt**, építész, a JDS Architects alapítója, vezető tervezője, nemzetközileg elismert építész, számos rangos díj kitüntettje, környezetvédelmi és emberi jogi aktivistája.
- **Dr. habil. Alföldi György DLA**, egyetemi tanár, BME Építészmérnöki Kar dékán, RÉV8 Zrt. korábbi ügyvezetője, számos budapesti szociális program vezetője
- **Turányi Gábor DLA**, MMA rendes tagja és **Turányi Bence** építészmérnökök, a T2.a Építésziroda alapítói, vezető tervezői, a jövő építészetének kutatói, emberközpontú építészet képviselői.
- **Ryan Neiheiser**, Neiheiser Argyros alapítója, vezető tervezője, AA London oktatója, 2018 Velencei Biennálé görög pavilonjának kurátora, számos cikk és könyv szerzője, társszerzője, anothé pamflet kiadványok társalapítója.

#04_START SMALL, THINK BIG

Építészeti 2x5 pont

A **CREATIVE CONSTRUCTIONS** csapat 5 pontjai egyszerű és könnyen alkalmazható elvek. Célja az építész és laikus közötti közös párbeszédhez szükséges alapok letétele, mindkét oldal részéről a nyitás lehetővé tétele.

MŰSZAKI LEÍRÁS - KATALÓGUS

A katalógusban helyet kap egy „Hogyan készült?” szekció, mely a kiállítás előkészületeit dolgozza fel, Iváncsi-Szabó Balázs portré és eseményfotóival.

Az online katalógushoz pedig a kiállítás megnyitó után egy a megnyitóról készült sajtóanyagot szeretnénk kiegészítésként feltölteni, szintén a Balázs helyszínén készült fotóit felhasználva.

TERJESZTÉS A könyv alakú katalógust a Velencei Biennáléra szervezett könyvbemutatón szeretnénk megjelentetni.

Ezzel párhuzamosan, a Ludwig Múzeum segítségével szeretnénk egy hazai bemutatót is szervezni, hogy a hazai szakma és sajtó is tudomást szerezhessen róla, megismerhesse a kiállítást, annak mondanivalóját.

A kapcsolataink révén a Biennálét szeretnénk minden hazai építész képzésen népszerűsíteni, biztatni a hallgatókat és az oktatókat a részvételre, kilátogatásra, a magyar pavilon kiállításának megismerésére.

MŰSZAKI ADATOK A katalógust angol és magyar nyelven tervezzük publikálni. Kiadásra kerül könyv formájában, és online kiadványként is. Ennek célja, hogy a különböző olvasási statisztikák szintén elérhető legyenek minden látogató számára a transzparens kommunikáció jegyében, visszajelzést kapjunk az összeállított anyagról.

Tervezett oldalszám: 50-80 oldal

Tervezett példányszám: 1500 db, melyből tiszteletpéldányokat küldünk a hazai építészet oktató intézmények vezetői számára.

Tervezett méret: B4, a kétféle világot kétféle borítóval a katalógus két végéről, egymással szembe lapozhatóan bemutatva.

KÖLTSÉGVETÉSI TERVEZET - PROJEKT

1. számú melléklet		
PÁLYÁZATI KÖLTSÉGGKALKULÁCIÓ		
Költség jogcímek	Tervezett összes költség (Bruttó 23.000.000 Ft)	Megjegyzés
I. Dologi költségek		
a) Kiállítás kivitelezésének költségei	4,800,000	
Szakmai anyagköltségek	2,200,000	rétegelt ragasztott falap, fa gerenda, plexi elemek, fa beltéri ajtó, 3D szöveginstallációk
Műszaki, technikai eszközök	1,400,000	kéziszerszámok, klímagép, klimatechnológia, projektor, laptop
Installációs költségek	1,200,000	gépészeti kivitelezés, asztalos munkák
Egyéb		
b) Katalógus és kapcsolódó információk anyagok költségei	6,270,000	
		konceptió, layout-, borító-, és kötészeti terv, tördelés
Tiszteletdíjak (grafikus, szerző, fordító)	1,200,000	szakírói és szerkesztői honorárium, angol fordítás, lektorálás, szervezés, nyomdai és tervezési koordinálás
Jogdíjak	500,000	
Nyomdaköltségek	3,750,000	1 500 példányt tervezve, 2 500 Ft/db
		hőtérképes képeslap, 60 Ft/képeslap, Ocean zseton (újrahasznosított haláshálóból), 22 Ft/db, 10.000-10.000 db
Kreatív reklámajándék	820,000	
c) Szállítás, biztosítás	2,430,000	
Szállítás közúton oda-vissza	780,000	a piaci helyzetnek nagyon kitett tétel, ezért tartalékkal számolva
Szállítás hajón oda-vissza	1,000,000	a piaci helyzetnek nagyon kitett tétel, ezért tartalékkal számolva
Biztosítás (A szállítások és kiállítás idejére)	650,000	a piaci helyzetnek nem nagyon kitett tétel, de tartalékkal számolva, hogy a szállítási költségkeretnél ne érjen minket kellemetlen meglepetés
d) Utazási költség (építés és bontás idejére)	350,000	

KÖLTSÉGVETÉSI TERVEZET - PROJEKT

e) Szállásköltség (építés és bontás idejére)	960,000	12.000 Ft/éj/fő, 10 fő, 8 éjszakára
f) Kurátor és a kiállító művészek tiszteletdíja	4,000,000	
g) Egyéb	2,250,000	
Online kiállítás és sorshúzás, realtime statisztika programozás, üzemeltetés	1,500,000	
Kommunikáció szervezés	750,000	kommunikáció tervezés, közösségi kommunikáció, fotózás
Dologi költségek Összesen	21,060,000	
II. Személyi jellegű költségek*		
Ludwig Múzeum műszaki stábjának napidijai (fő*nap*50 EUR)	825000	
Személyi jellegű költségek összesen	825,000	5 fő, összesen 5 nap építés, 5 nap bontás
Személyi költségek járuléakai összesen**		
	21,885,000	
h) Előre nem kalkulálható költségek (5%)**	1,094,250	
ÖSSZESEN	22,979,250	
* Személyi jellegű költségek között kizárólag közalkalmazotti napidíjak tervezhetők		
** össz napidíj 70%-ra számított 19,5%-os Szocso		
*** Teljes költségvetés 5%-a tartalékként tervezendő		

MEGVALÓSÍTÁSI ÜTEMTERV - PROJEKT

2019. IV. Negyedév

Előzetes helyszínbejárás,
installáció kiviteli terveinek véglegesítése
arculati koncepció megtervezése
infografikák háttéradatainak összegyűjtése, kiállítandó grafikai elemek megtervezése
honlap és kapcsolódó online tartalmak, programozói tevékenység előkészítése
részletes kurátori koncepció kidolgozása
részletes kommunikációs kampány kidolgozása

2020. I. Negyedév

Alapanyagok és eszközök beszerzése
Stáb felkérése, szerződéskötés
Programozói feladatok elvégzése
Interjúk készítése
Grafikai feladatok elvégzése
IT eszközök telepítése és tesztelése
Kiadványok összeállítása, nyomdába adás
Előzetes Biennálé kommunikáció közösségi médiában és szakmai fórumokon, oktatási intézményekben

2020. Április - előkészítő hónap

Próbaépítés, tesztelés
Nyomdai anyagok és reklámajándékok érkeztetése
Honlap véglegesítése
Sajtóanyagok összeállítása

2020. Május 13-14. Szállítás

2020. Május 17-22. Építés és beüzemelés

2020. Május 22. Átadás, kiállítás befotózása

2020. Május 23. Kiállítás megnyitó, annak fotózása

2020. május-november

Kiállítás üzemeltetés a Biennálé ideje alatt
A kiállítás folyamatos üzemelésének biztosítása, online felület karbantartása, folyamatos közösségi média jelenlét biztosítása.

2020. November 29. Kiállítás Záró eseménye, sajtófotózás

2020. November 30- bontási munkálatok

2020. December

Szakmai beszámoló
Utókommunikáció
Pénzügyi elszámolás
Beszerzett alapanyagok és eszközök újrahasznosítása
Online tartalom további üzemeltetése.

2% • MIND THE GAP • VELENCEI BIENNÁLE 2020 MAGYAR PAVILION • KÖSZÖNJÜK A FIGYELMET!